

MANUAL UASUARIO CAMPANA ETERNITY

BehnKe[®]

ETERNITY

ETERNITY BLACK

www.behnkehome.com

ADVERTENCIAS

PRECAUCIÓN: Es posible que las piezas accesibles no se vean cuando se usan con aparatos de cocina.

En determinadas circunstancias, los aparatos eléctricos pueden representar un peligro.

A) Debe haber una ventilación adecuada de la habitación cuando se utiliza la campana extractora.

al mismo tiempo que los aparatos que queman gas u otros combustibles estén funcionando.

B) No verifique el estado de los filtros mientras la campana extractora está funcionando.

C) No toque la bombilla dentro de la media hora después de que se haya utilizado el aparato.

D) No encienda una llama debajo de la campana extractora.

E) Evite abrir el gasómetro cuando no haya cacerola sobre la estufa, ya que daña los filtros y representa peligro de incendio.

F) Compruebe constantemente la fritura de alimentos para evitar que el aceite sobrecalentado salpique y se convierta en un peligro de incendio.

G) Desconecte el enchufe eléctrico antes de cualquier mantenimiento.

H) Deben cumplirse las normas relativas a la descarga de aire.

I) Cuando la campana extractora y los aparatos alimentados con energía distinta a la eléctrica estén en funcionamiento simultáneamente La presión negativa en la habitación no debe superar los 4

Pa (4×10^{-5} bar)

ADVERTENCIAS

PRECAUCIÓN: Es posible que las piezas a se usan con aparatos de cocina..

- J) Si el cable de alimentación está dañado, debe ser reemplazado por el fabricante, su agente de servicio o personas calificadas de manera similar para evitar un peligro.
- K) Este aparato no puede ser utilizado por niños a partir de 8 años y personas con capacidades físicas, sensoriales o mentales reducidas o con falta de experiencia y conocimiento si han recibido supervisión o instrucciones sobre el uso del aparato de forma segura y comprenden los peligros involucrados. Los niños no deben jugar con el aparato. Los niños no deben realizar la limpieza y el mantenimiento a menos que sean mayores de 8 años y estén supervisados por un adulto .
- L) La campana extractora debe instalarse sobre una placa que no tenga más de cuatro elementos.
- M) Solo debe ser usado en interiores y para uso doméstico.
- N) Cuando el aparato no esté en uso, antes de limpiarlo, desenchufe el aparato del tomacorriente.
- O) ¡Atención! Observe la advertencia en la hoja de instrucciones sobre el funcionamiento del aparato cuando se extrae aire de la habitación.
- P) Existe riesgo de incendio si la limpieza no se realiza de acuerdo con las instrucciones.

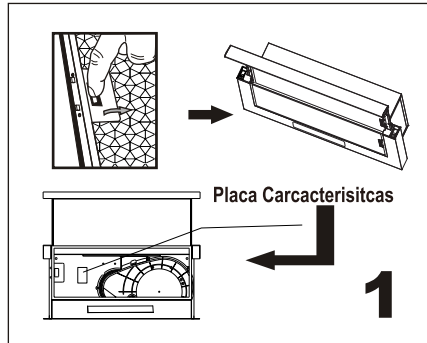

Revise el Voltaje y la frecuencia que aparece en la placa de características de su campana

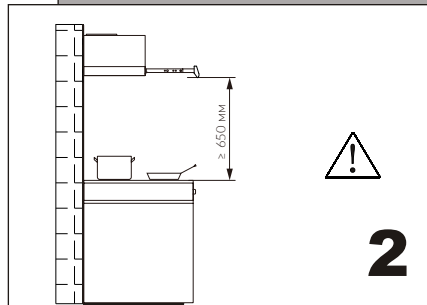

Se recomienda no instalar su campana extractora Smarhome a una distancia inferior de 650mm y superior de 750mm de los quemadores



No debe descargar la extracción en ductos usados para descargue otros aparatos que quemen gas u otros combustibles (no es aplicable para aparatos que solo descarguen a la habitación)

Y para seleccionar la operación con conductos, inserte el bloque de modo grande en la posición indicada en la figura 3. Mantenga el pequeño riel de la manija instalado en el capó.

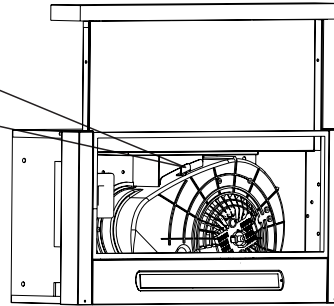

3

Para seleccionar el modo de recirculación, inserte el bloque de selección de modo pequeño en la posición indicada en la figura 4. Mantenga el riel de la manija grande instalado en el capó.

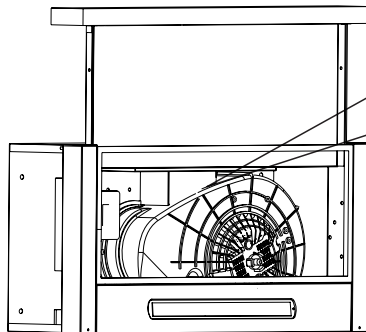

Bloque de selección de modo grande

Bloque de selección de modo pequeño

4

i

Información

Apriete los tornillos a ambos lados del deflector de ventilación de recirculación para evitar vibraciones cuando esté campana funcionando.

Asegurese que su campabna esta desconectada de la corriente antes de instalarla

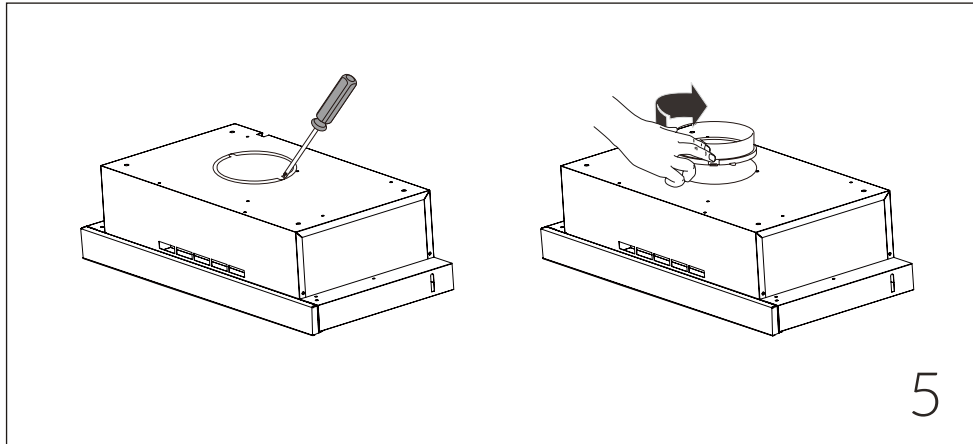

Antes de instalar su campana Smarthome, instale la tapa del amortiguador en la salida del ducto de la campana



Informacion

Conecte el corrugado universal, seleccionando la direccion de salida

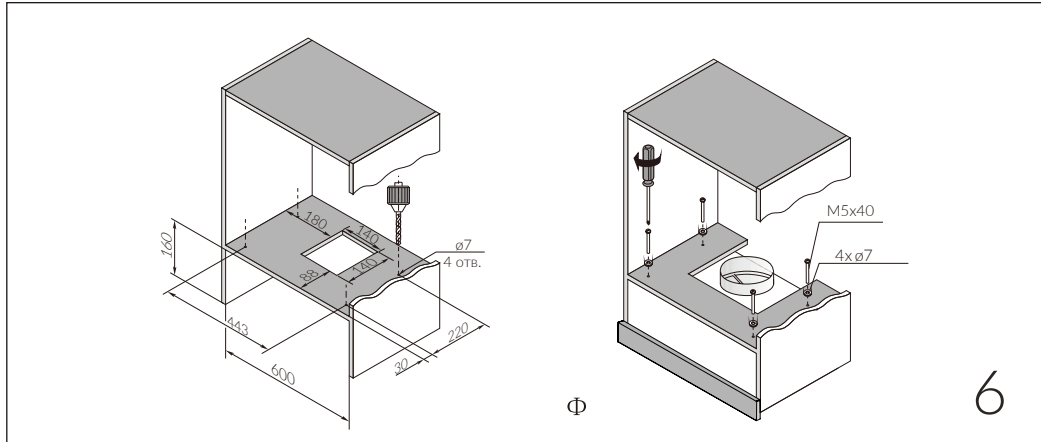

Cuando perfore un gabinete o muralla tenga cuidado de no dañar cables electricos dentro del mueble o muralla

De acuerdo a la figura 4, asegure la posición de su campana Smarthome en el gabinete, luego haga perforaciones de 7 en el gabinete, atornille 4 tornillos con tarugo expansivo en los 4 agujeros realizados en el gabinete.

La distancia entre el fondo de su campana y el gabinete debe ser inferior a los 2mm en ambos costados, no debe haber distancia entre la parte superior y el gabinete, no debe haber mas de 10mm entre parte posterior y el gabinete y debe tener facil acceso al cable y enchufe

Su Campana SmartHome es totalmente convertible a cualquier tipo de ventilacion

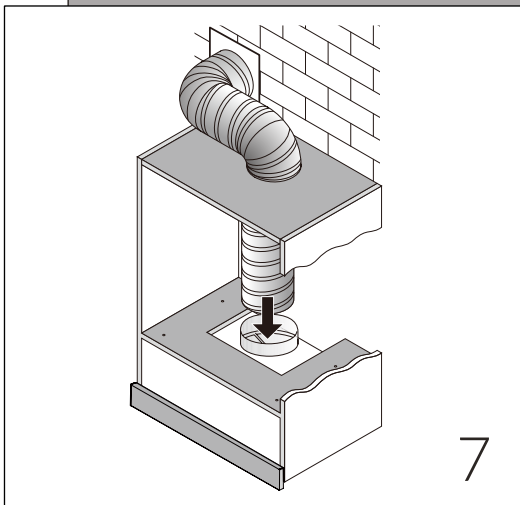

Conecte el corrudado (No Suministrado) en el ducto del aire

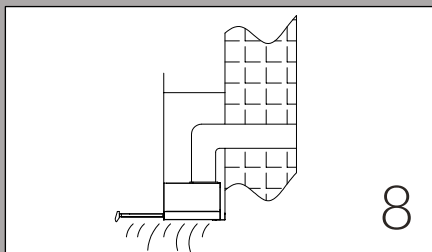

vertical es lo más común, si su cocina tiene un espacio en el ático por encima de los conductos, debe pasar a través del armario y el ático hasta a una tapa del techo



No debe argar en la extracción en ductos usados

para descargar otros aparatos que quemen gas

u otros combustibles (no es aplicable para aparatos que solo descarguen a la habitacion)

Si el cable suministrado esta dañado, este deber ser reemplazo por el servicio tecnico autorizado con tecnicos profesionales calificados

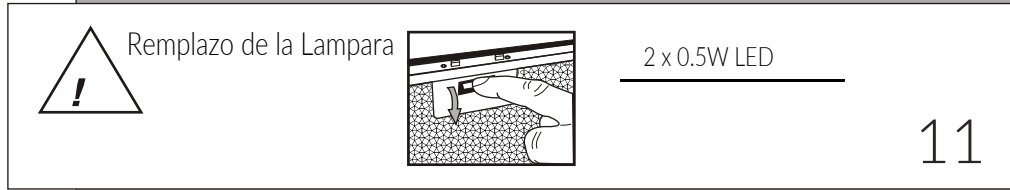
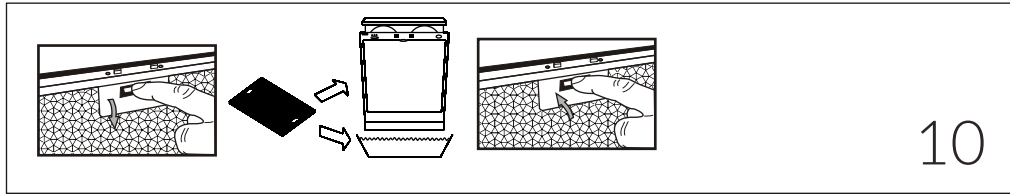

Es muy recomendable limpiar el filtro metálico cada 3 meses siguiendo las siguientes instrucciones :

- Retirar el filtro metálico de la campana extractora y lavar con agua y un detergente neutro dejándolo en remojo.
- Aclarar a fondo con agua tibia y dejar secar.
- El filtro metálico también puede lavarse en el lavavajillas.
- El filtro metálico puede alterar el color después de varios lavados, esto no es motivo de queja del cliente ni sustitución del filtro metálico.



Informacion

Existe posibilidad de incendio si no sigue las instrucciones de limpiado

Eliminación correcta de este producto



Esta marca indica que este producto no debe desecharse con otros desechos domésticos en la UE. Para evitar posibles daños al medio ambiente o la salud humana debido a la eliminación incontrolada de desechos, recíclelo de manera responsable para promover la reutilización sostenible de los recursos materiales. Para devolver su dispositivo usado, utilice los sistemas de devolución y recogida o póngase en contacto con el minorista donde compró el producto. Pueden llevar este producto para un reciclaje seguro para el medio ambiente.

El fabricante declinará toda responsabilidad si las recomendaciones e instrucciones anteriores con respecto a la instalación, mantenimiento y uso no se observan y respetan al usar la campana extractora.



Conecte el filtro de carbón activado en la unidad y girelo en el sentido de las agujas del reloj. Repita lo mismo en el otro lado ..

IMPORTANTE: NO INTENTE LIMPIAR EL EXTRACTOR SIN APAGAR EL SUMINISTRO ELÉCTRICO.

En el modo de recirculación, el aire vuelve a la cocina a través de la abertura de la campana extractora.

Se recomienda este método si no utiliza ducto.

Para asegurar el mejor rendimiento de su campana extractora, el filtro de carbón debe reemplazarse cada 3-6 meses, dependiendo del uso.

Nota: Este filtro de carbón no es lavable y debe reemplazarse según sea necesario. Para instalar el filtro carbón nuevo primero retire el filtro de grasa, luego instale el filtro de carbón como se muestra en la Fig.9 y vuelva a poner el filtro de grasa.

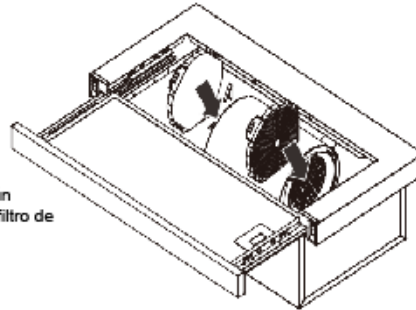

TH(60)D8

TH(60)L8

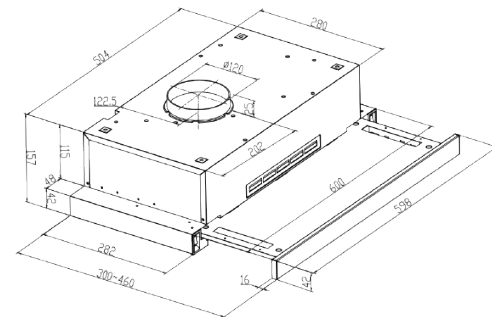
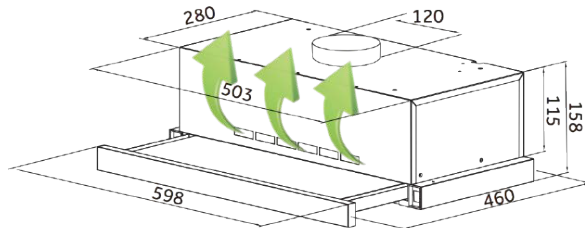

BehnKe®

Comuníquese con nuestro servicio técnico
de Lunes a Viernes al

(562) 2 2341-7959

o

www.behnkehome.com

GARANTÍA DE PRODUCTOS BEHNKE

Estimado Cliente,

Usted ha adquirido un producto SmartHome de calidad y con el respaldo que espera de buen funcionamiento, por este motivo nos hemos preocupado especialmente de atender sus posibles requerimientos de asistencia técnica por garantía, de la forma más cómoda, rápida y eficiente.

Esta póliza de garantía de su producto le indica la forma de operar y las condiciones que se deben cumplir al solicitar asistencia técnica, con carga a la garantía de Postventa SmartHome, reconocida mundialmente.

1) Normas Generales

Behnke SPA, garantiza la reparación de los productos Behnke que han sido comercializados a través de sus distribuidores en el territorio de Chile y que presentan defectos en su funcionamiento durante su uso normal y doméstico.

Esta garantía cubre exclusivamente fallas de fabricación del producto y en ningún caso fallas derivadas de un mal uso o instalación incorrecta de este.

La garantía de cada producto tiene la duración establecida por Behnke SPA

y considera la reparación libre de costo de mano de obra para el cliente así como el reemplazo o reparación de los componentes necesarios para efectuar la reparación del producto, pero no incluye el cambio del producto ni la devolución de la cantidad cubre pagada por el cliente.

Para solicitar la asistencia técnica por garantía, el cliente deberá presentar siempre uno de los siguientes documentos:

1) La factura o boleta de venta, en la cual debe estar claramente indicada la fecha de compra y el modelo del producto.

2) Copia del acta de entrega del producto o del bien inmueble en el cual esta instalado el producto SmartHome

2) Terminos de la garantia

1) Todo requerimiento de asistencia técnica con cargo a la garantía deberá efectuarlo llamando a nuestro número telefónico: +56-2-23417759, o bien consultando en nuestro sitio web <http://www.behnkehome.com> y en ambos casos necesarios las indicaciones de cómo proceder de acuerdo al tipo de producto para el cual requiere asistencia técnica.

2) Es condición para que sea otorgada la solución necesaria para el correcto funcionamiento del producto, que este sea previamente revisado y diagnosticado por personal calificado del servicio Técnico Behnke. Esta garantía solo la reparación del producto, en ningún caso la reposición de este, como tampoco la devolución de la cantidad pagada por este, a excepción de los casos establecidos en la Ley 19496.

Esta garantía es válida y efectiva solo para productos nuevos por lo cual no rige para productos de segunda selección, usados, refaccionados, etc.

3) Las asistencias técnicas a domicilio serán determinadas y realizadas exclusivamente por el Servicio Técnico de Behnke SPA o su red de Servicios Técnicos autorizados, para lo cual se evaluará la solución a adoptar, en función del problema presentado por el producto.

4) En la reparación similar del producto se podrán utilizar repuestos, componentes o accesorios idénticos o de características a los originales, esto previa autorización de Representaciones Internacionales Behnke Ltda.

5) El servicio de reparación es totalmente gratuito si el producto efectivamente se encuentra defectuoso por falla de fabricación. Si el producto no es encontrado defectuoso o se encuentra defectuoso por otra causa, el Servicio Técnico podrá cobrar al cliente los valores asociados a la atención, esto según las tarifas de servicios vigentes a la fecha del servicio.

6) Será requisito para la aplicación de esta garantía y la entrega de la solución técnica para el producto, que en cada caso este sea previamente revisado, diagnosticado y emitido el respectivo informe técnico por parte del Servicio Técnico Autorizado de Behnke SPA, en caso contrario no se aplicarán los términos de esta Garantía.

Esta garantía es válida únicamente en Chile y ampara únicamente el producto cuyo modelo y número de serie han sido importados y comercializados por Behnke SPA.

Esta garantía no se aplicará si los datos presentes en los documentos de compra o entrega han sido alterados o faltan al momento de solicitar la asistencia técnica por garantía.

Representaciones Internacionales Behnke SPA no acepta ninguna responsabilidad más allá de lo establecido en esta garantía limitada por daños accidentales o consecuentes, por productos no disponibles para su uso o por pérdida de datos y/o software.

3) Exclusiones de la Garantía

La presente garantía no incluye:

1) Instalación, mantención, limpieza o revisiones y/controles periódicos del producto.

2) Insumos, decoraciones, suministros, accesorios y baterías utilizadas por el producto.

3) Reparaciones de productos dañados por golpes, trato o traslado inadecuado, embalaje insuficiente o intervención del producto por parte de cliente o de terceros sin la au